

Egészség
Kultúra
Innováció
A jövő Győrben épül.

Közösségi Kerékpár Kölcsönző rendszer kialakítása Győrben

*egy világvárosi megoldás a fenntartható
közösségi közlekedés kiegészítésére*

Polgári István

stratégiai csoportvezető

Győr Megyei Jogú Város Polgármesteri Hivatal

Településfejlesztési Főosztály

polgari.istvan@gyor-ph.hu

Mobilis, 2013.06.28.

Győr

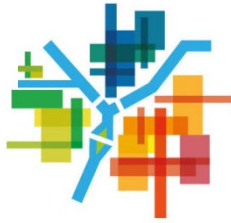

Egészség
Kultúra
Innováció
A jövő Győrben épül.

Kerékpáros fejlesztések Győrben

- Kerékpáros Közlekedési Koncepció (2009-2010)
- Új beruházásokhoz kapcsolódóan a kerékpáros infrastruktúra fejlesztése
 - Jedlik híd és környező utcák,
 - Új Bácsai út
- Európai uniós források kihasználása
 - Győr Megyei Jogú Város kerékpárforgalmi hálózatának fejlesztése (NYDOP-4.3.1) – közel 6 km
 - Győr-Abda kerékpárút (KÖZOP-3.2.0) – 3,114 km
- Szolgálati kerékpár program (KEOP-6.2.0)

Összesen több mint 80 km épített vagy kijelölt kerékpárút szolgálja Győrben a kerékpáros forgalom biztonságát

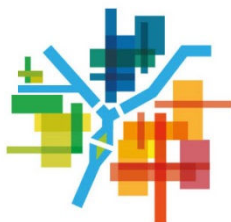

Egészség
Kultúra
Innováció
A jövő Győrben épül.

A közösségi közlekedés fejlesztése a Nyugat-dunántúlon

- A projekt címe: A helyi és helyközi közösségi közlekedés fejlesztése a Nyugat-dunántúli Régióban (NYDOP-3.2.1/B-12 pályázati konstrukció)
- Zalaegerszeg MJV Önkormányzata (konzorciumvezető), Győr MJV Önkormányzata, Vasi Volán Zrt.
- 600 M Ft, 100 %-os uniós támogatás
- Megvalósítás: 2013. június – 2014. december; 5 éves fenntartás

Győr Megyei Jogú Város Önkormányzatának célja az autóbusz közlekedést kiegészítő, közösségi közlekedés színvonalának erősítését biztosító **kötött gyűjtésű kerékpáros közösségi közlekedési rendszer** kiépítése



Egészség
Kultúra
Innováció
A jövő Győrben épül.

A Közösségi Kerékpár Kölcsönző Rendszer bemutatása

GYŐR



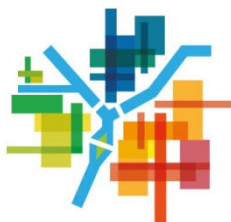

Egészség
Kultúra
Innováció
A jövő Győrben épül.

Kötött gyűjtésű kerékpáros közösségi közlekedési rendszer kiépítése Győrben

Győr

- 23 kölcsönző állomás, beépített kamerával és napelemmel
- 215 db közcélú kerékpár
- Egységes kialakítás
- Vandálbiztos
- Kódzár
- Könnyen bővíthető
- Önfenntartó



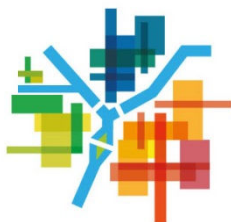

Egészség
Kultúra
Innováció
A jövő Győrben épül.

A kölcsönző állomások tervezett helyszínei

1. Marcal II. Posta – Gyógyszertár - Ivókút
2. Széchenyi István Egyetem
3. Fürdő tér
4. Zsinagóga
5. Bécsi kapu tér
6. Dunakapu tér
7. Batthyány tér
8. Bisinger Park – Deák F. iskola
9. Hotel Famulus (NYME Kollégium)
10. Mátyás király utca (Buszmegálló mellett)
11. SZE kollégium Mészáros L. u.
12. Vasútállomás
13. Eötvös tér
14. Vidéki buszpályaudvar
15. Városi könyvtár
16. Petz A. kórház
17. Erzsébet L.
18. Barátság park
19. NYME Cuha u. kollégium
20. II. János Pál tér (Nemzeti Színház)
21. Megyeház tér
22. Állatkert
23. Jereváni út posta

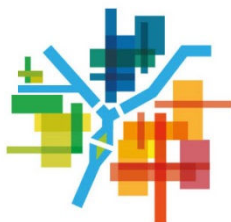

Egészség
Kultúra
Innováció
A jövő Győrben épül.

A kerékpár

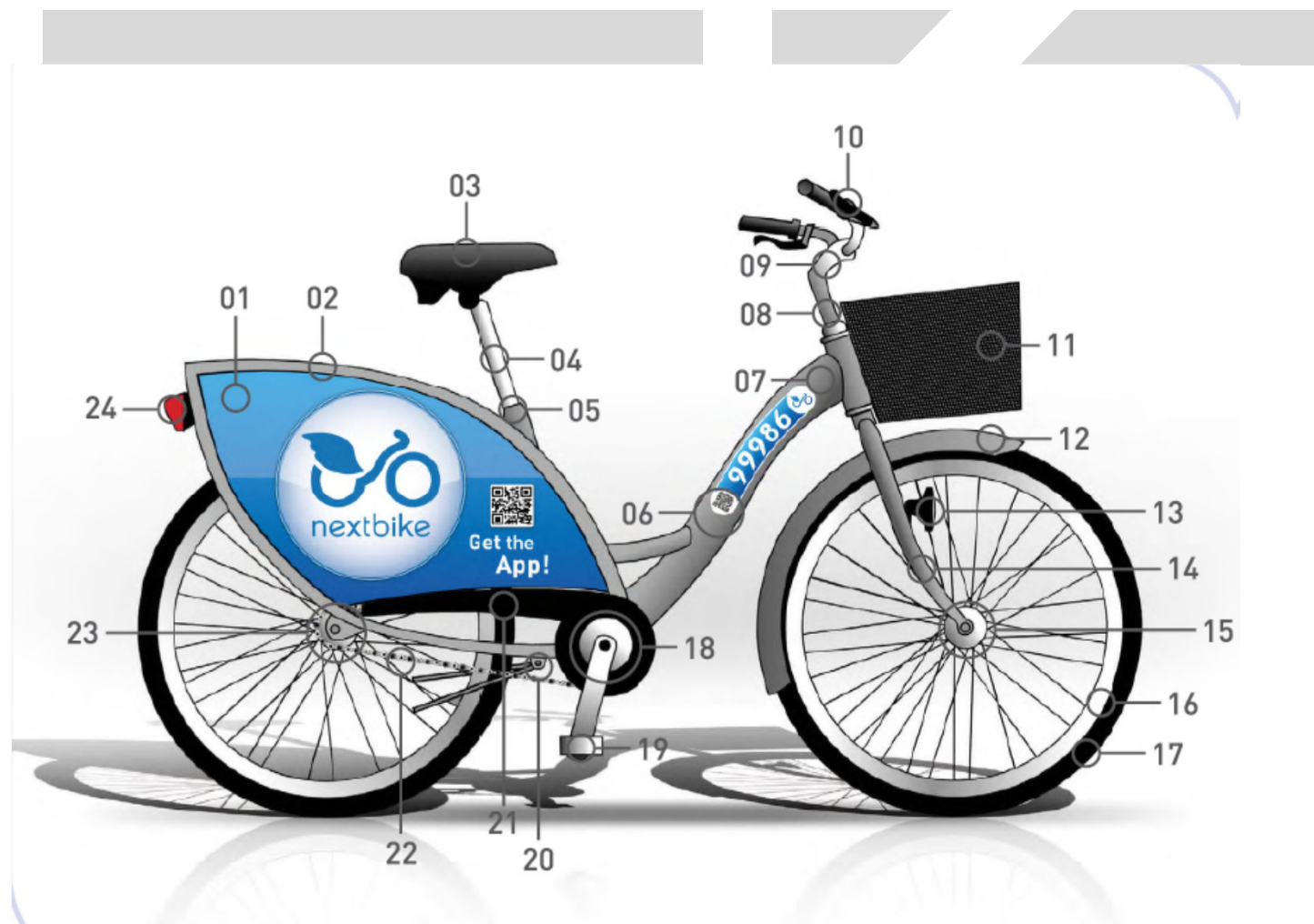

Győr

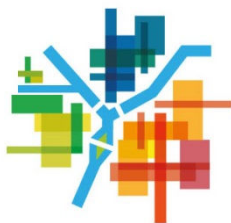

Egészség
Kultúra
Innováció
A jövő Győrben épül.

Az információs oszlop

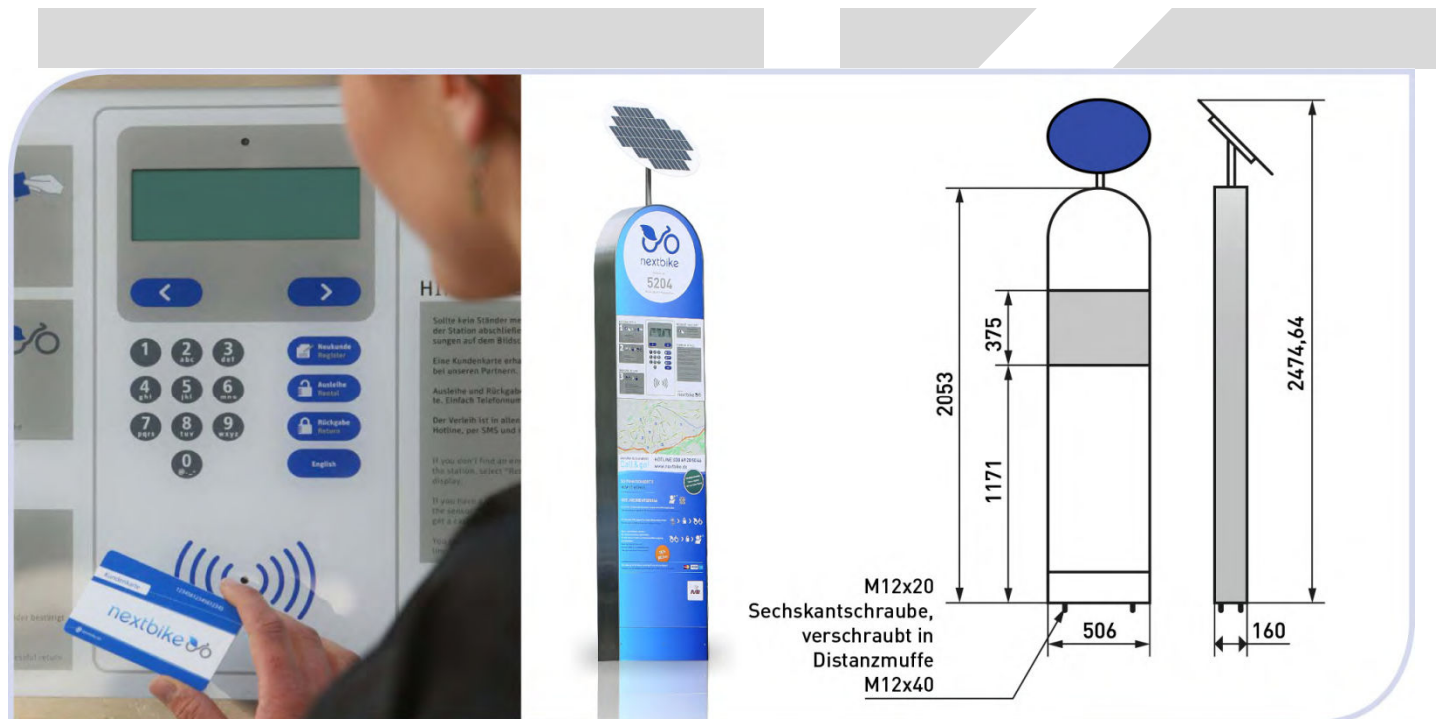

- Beépített computer GSM modemmel, RFID kártyaolvasó
- Magas fényerejű kijelző, vandálbiztos billentyűzet
- Energiaellátás pufferakkumlátoron és napelemen keresztül

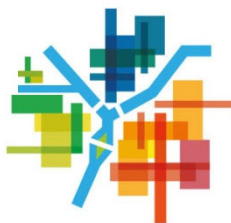

A dokkolóállomások

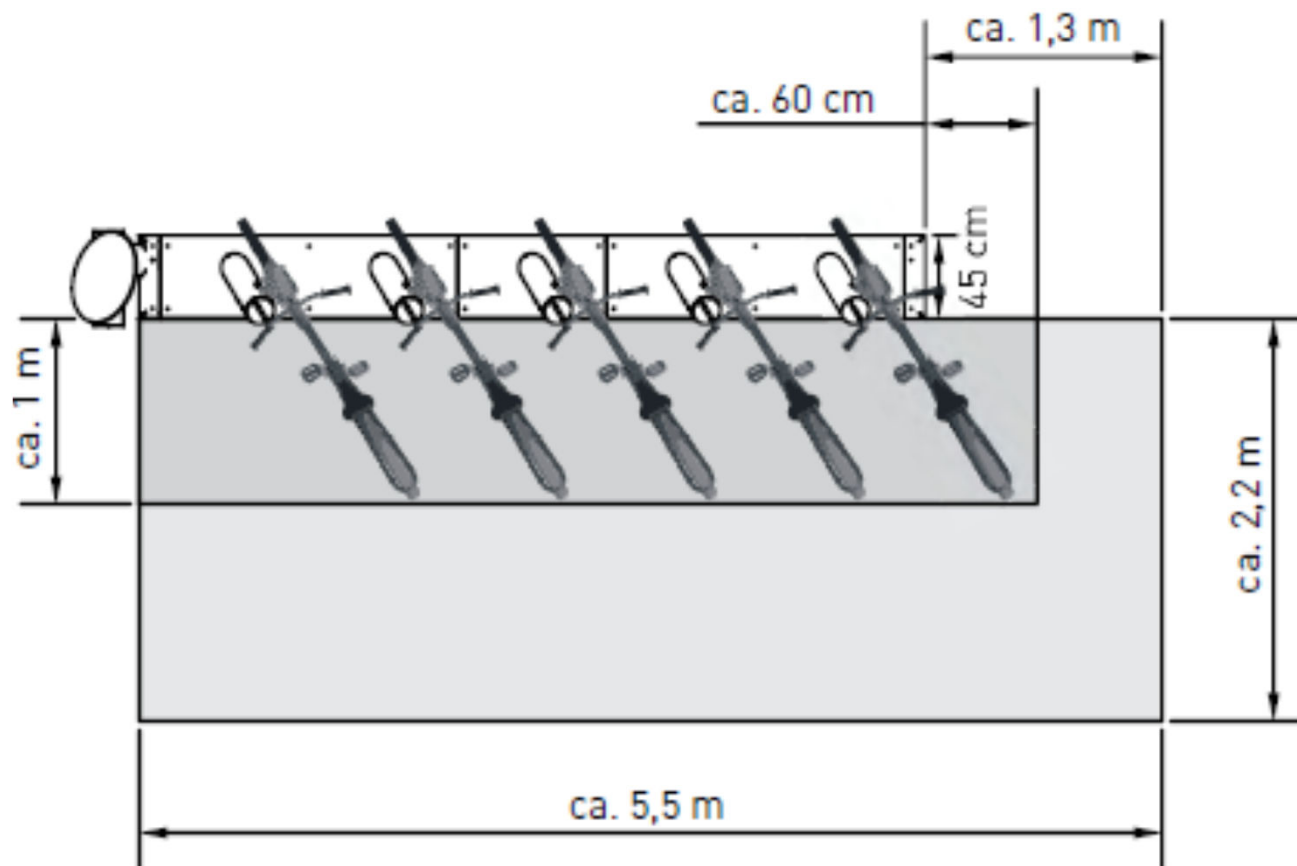

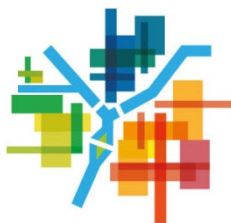

Egészség
Kultúra
Innováció

A jövő Győrben épül.

A rendszer működése

- Regisztráció – kölcsönzés – visszahelyezés
- Nincs kaució
- Automata gyűjtőállomások
- Non-stop rendszer
- Előfoglalási rendszer, alkalmi és rendszeres kerékpárbérlés lehetősége
- Kódzár



Győr

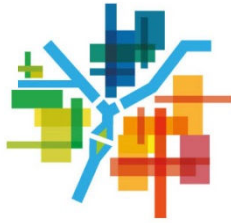

Üzemeltetés és fenntartás

- Nincs ingyenesség + fél óra közösségi kerékpározás költsége és egy buszjegy ára legyen összemérhető (azonos)
- 95%-os készenlét, évi 5%-os átlagos rendszerbővítés
- Informatikai háttérrendszer, kerékpárok elosztása, karbantartása,
- Mozgó szerviz
- Reklámfelület hasznosítása, marketing



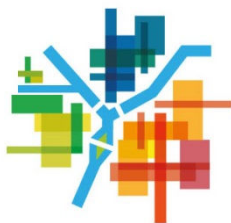

Egészség
Kultúra
Innováció
A jövő Győrben épül.

Köszönöm a figyelmüket!

Polgári István

stratégiai csoportvezető

Győr Megyei Jogú Város Polgármesteri Hivatal

Településfejlesztési Főosztály

polgari.istvan@gyor-ph.hu

Győr